



WARNING
ELECTRICAL SHOCK HAZARD

AVERTISSEMENT
RISQUE D'ÉLECTROCUTION

READ and UNDERSTAND these instructions before installing luminaire.

LISEZ cette notice et assurez-vous de la **COMPRENDRE** avant de monter le luminaire.

EN Disconnect the Electrical supply power at the services panel (fuse or circuit breaker box). Failure to do so could result in serious injury. Only qualified electricians should install this luminaire and the installation **MUST** conform to the Canadian Electrical Code Part I and any local codes and ordinances. Makes sure you have the proper tools and materials to complete the installation before attempting to install the luminaire.

FR Couper l'alimentation du courant électrique au panneau de service (boîte de fusible ou disjoncteur) sans quoi il pourrait en résulter des blessures sérieuses. Seuls des électriciens qualifiés devraient installer ce luminaire et l'installation doit être conforme au Code Canadien de l'Électricité Première Partie ainsi qu'aux codes et règlements locaux. Assurez-vous d'avoir les outils et le matériel nécessaires à l'installation avant d'essayer d'installer le luminaire.

SLIPFITTER MOUNT (Fig. 1)

1. Unscrew the slipfitter two cover bolts and the adjustment bolt. Run the luminaire wires through the both parts of the slipfitter. Screw the adjustment bolt. Install the slipfitter cover by screwing the two cover bolts (Fig. 1a).
 2. Install the slipfitter on the luminaire by sliding it on the mounting bracket. Secure the slipfitter on the luminaire with the two fixing bolts (Fig. 1a).
 3. Loosen the four locking bolts on the slipfitter (Fig. 1b). Make the electrical wire connections and feed the wires into the pole (see ELECTRICAL CONNECTIONS, Fig. 6). Install the slipfitter onto the pole and tighten the locking bolts between the slipfitter and the pole (Fig. 1b).
 4. Loosen the adjustment bolt and align the luminaire to the required angle (Fig. 1a and Fig. 1b). Tighten the adjustment bolt once the angle is confirmed (Fig. 1a).
- NOTE:** Adjustable angle is 0-90°(Fig. 1b).
5. Turn on the power.

MONTAGE AVEC JOINT D'ARTICULATION (Fig. 1)

1. Dévissez les deux boulons du couvercle du joint d'articulation et le boulon de réglage. Faites passer les fils du luminaire à travers les deux parties du joint d'articulation. Vissez le boulon de réglage. Installez le couvercle en vissant les deux boulons (Fig. 1a).
 2. Installez le joint d'articulation sur le luminaire en le faisant glisser dans le support de montage. Verrouillez le joint d'articulation sur le luminaire à l'aide des deux boulons de fixation (Fig. 1b).
 3. Desserrez les 4 boulons de verrouillage du joint d'articulation (Fig. 1b), faire les connexions électriques des fils de câble d'alimentation et insérez les fils dans le poteau (voir CONNEXIONS ÉLECTRIQUES à la Fig. 6).
 4. Installez le joint d'articulation sur le poteau et serrez les boulons de verrouillage entre joint d'articulation et le poteau (Fig. 1b).
 5. Desserrez le boulon de réglage et alignez le luminaire à l'angle requis (Fig. 1a and Fig. 1b). Serrez le boulon de réglage après avoir confirmé l'angle (Fig. 1a).
- NOTE :** L'angle réglable est de 0 à 90° (Fig. 1b).
5. Mettre sous tension.

Fig. 1 SLIPFITTER MOUNT / MONTAGE AVEC JOINT D'ARTICULATION

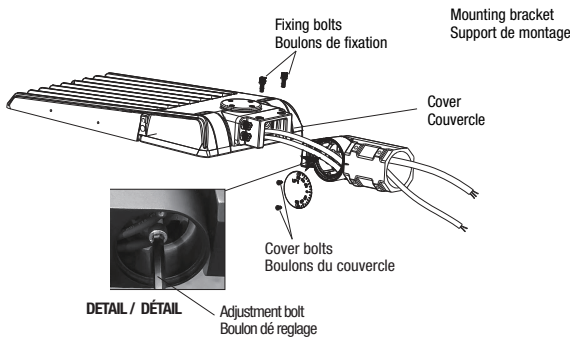

Fig. 1a

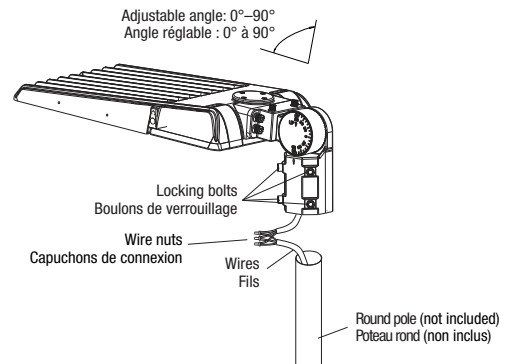

Fig. 1b

TRUNNION MOUNT (Fig. 2)

1. Run the luminaire wires through the trunnion.
 2. Drill the mounting holes on the wall.
 3. Insert the expansion anchors into the wall.
 4. Install the luminaire on the trunnion by sliding it on the mounting bracket. Secure the slipfitter on the luminaire with the two fixing bolts (Fig. 1a).
 5. Make electrical wire connections inside a junction box (not supplied) (see ELECTRICAL CONNECTIONS in Fig. 6).
 6. Loosen the adjustment bolts and align the luminaire to the required angle. Tighten the adjustment bolts once the angle is confirmed.
- NOTE:** Adjustable angle is 0-90°.
7. Turn on the power.

MONTAGE PAR TOURILLON (Fig. 2)

1. Faire passer les fils du luminaire par le tourillon.
 2. Percer les trous de fixation dans le mur.
 3. Enfoncer les boulons d'expansion dans le mur.
 4. Installez le luminaire sur le tourillon en le faisant glisser dans le support de montage. Verrouillez le luminaire sur le tourillon à l'aide des deux boulons de fixation (Fig. 1b).
 5. Effectuer les connexions électriques à l'intérieur d'une boîte de jonction (non fournie) (voir CONNEXIONS ÉLECTRIQUES à la Fig. 6).
 6. Desserrez les boulons de réglage et aligner le luminaire à l'angle requis. Serrez les boulons de réglage après avoir confirmé l'angle.
- NOTE :** L'angle réglable est de 0 à 90° (Fig. 3e).
7. Mettre sous tension.

Fig. 2 TRUNNION MOUNT / MONTAGE SUR TOURILLON

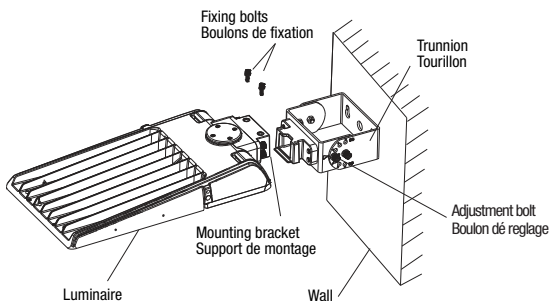

Fig. 2

Installation Instructions / Notice de montage

SLIPFITTER AND WALL ADAPTER MOUNT (Fig. 3)

The luminaire can be mounted on a square pole or a round pole.

3.1 SLIPFITTER MOUNT

1. Unscrew the adjustment bolt of the slipfitter. Open the side lid of the slipfitter by unscrewing the four screws and run the luminaire wires through the both parts of the slipfitter. Screw the adjustment bolt. (Fig. 3a)
2. Close the side lid and tighten it with the four screws (Fig. 3a and Fig. 3b).
3. Install the slipfitter onto the luminaire by sliding it onto the luminaire mounting bracket. Secure the slipfitter to the luminaire using the two fixing bolts (Fig. 3a).
4. Remove the spare parts from slipfitter. (Fig. 3c).
5. Make electrical wire connections and put wires into the pole (see ELECTRICAL CONNECTIONS in Fig. 6).
6. Install the slipfitter on the pole and fasten the locking bolts between slipfitter and the pole (Fig. 3d).
7. Loosen the adjusting bolt and align the luminaire to required angle (Fig. 3d).
8. Tighten the adjusting bolt after the angle is confirmed (Fig. 3d).

NOTE: Adjustable angle is 0-90°(Fig. 3d).

3.2 WALL ADAPTER MOUNT

1. Unscrew the adjustment bolt of the slipfitter. Open the side lid of the slipfitter by unscrewing the four screws and run the luminaire wires through the both parts of the slipfitter. Screw the adjustment bolt. (Fig. 3a).
2. Close the side lid and tighten it with the four screws (Fig. 3a).
3. Attach the wall adapter to the luminaire by sliding it onto the luminaire mounting bracket. Secure it using the two fixing bolts (Fig. 3e).
4. Remove the spare parts from the slipfitter (Fig. 3e).
5. Remove the four locking bolts from the slipfitter, and put the four rubber plugs on the place where the four bolts were previously placed on the bracket for waterproof purpose (Fig. 3e)
6. Run wires from the pole into the slipfitter and install the slipfitter on the square pole using the bolts and the mounting plate (Fig. 3f).
7. Make electrical wire connections inside the junction box (slipfitter), close the side lid and tighten it with the four screws (see ELECTRICAL CONNECTIONS in Fig. 6 and Fig. 3f).
8. Loosen the adjusting bolt and align the luminaire to required angle (Fig. 3f).
9. Tighten the adjusting bolt after the angle is confirmed (Fig. 3f).

NOTE: Adjustable angle is 0-90° (Fig. 3f).

NOTE: For round pole installation, remove the adapting plate (Fig. 3g).

9. Turn on the power.

MONTAGE AVEC JOINT D'ARTICULATION ADAPTATEUR MURAL (Fig. 3)

Le luminaire peut être monté sur un poteau carré ou un poteau rond.

3.1 MONTAGE AVEC JOINT D'ARTICULATION

1. Dévissez le boulon de réglage du joint d'articulation. Ouvrez le couvercle latéral du joint d'articulation en dévissant les quatre vis et faites passer les fils du luminaire à travers les deux parties du joint d'articulation. Vissez le boulon de réglage (Fig. 3a).
2. Refermez le couvercle latéral et serrez-le avec les quatre vis (Fig. 3a and Fig. 3b).
3. Installez le joint d'articulation sur le luminaire en le faisant glisser dans le support de montage. Verrouillez le joint d'articulation sur le luminaire à l'aide des deux boulons de fixation (Fig. 3a).
4. Retirez les pièces détachées du joint d'articulation. (Fig. 3c).
5. Effectuez les connexions électriques et placez les fils dans le poteau (voir CONNEXIONS ÉLECTRIQUES à la Fig. 6).
6. Installez le joint d'articulation sur le poteau et fixez les boulons de verrouillage entre le joint d'articulation et le poteau (Fig. 3d).
7. Desserrez le boulon de réglage et alignez le luminaire à l'angle requis (Fig. 3d).
8. Serrez le boulon de réglage après avoir confirmé l'angle (Fig. 3d).

NOTE: L'angle réglable est de 0 à 90° (Fig. 3d).

3.2 MONTAGE AVEC ADAPTATEUR MURAL

1. Dévissez le boulon de réglage du joint d'articulation. Ouvrez le couvercle latéral du joint d'articulation en dévissant les quatre vis et faites passer les fils du luminaire à travers les deux parties du joint d'articulation. Vissez le boulon de réglage (Fig. 3a).
2. Refermez le couvercle latéral et serrez-le avec les quatre vis (Fig. 3a and Fig. 3b).
3. Fixez l'adaptateur mural au luminaire en le faisant glisser dans le support de montage. Verrouillez-le à l'aide des deux boulons de fixation (Fig. 3e).
4. Enlevez les pièces détachées du joint d'articulation (Fig. 3e).
5. Retirez les quatre boulons de verrouillage du joint d'articulation et placez les quatre bouchons en caoutchouc à l'endroit où les quatre boulons ont été précédemment placés sur le support à des fins d'étanchéité (Fig. 3e).
6. Faites passer les fils du poteau dans le joint d'articulation et installez le joint d'articulation sur le poteau carré à l'aide des boulons et de la plaque de montage (Fig. 3f).
7. Effectuez les connexions électriques à l'intérieur de la boîte de jonction (joint d'articulation), fermez le couvercle latéral et serrez-le à l'aide des quatre vis (voir CONNEXIONS ÉLECTRIQUES à la Fig. 6 et à la Fig. 3f).
8. Desserrez le boulon de réglage et alignez le luminaire à l'angle requis (Fig. 3f). Serrez le boulon de réglage

NOTE: Pour l'installation sur poteaux rond, retirer la plaque d'adaptation (Fig. 3g).

9. Mettre sous tension.

Fig. 3 SLIPFITTER AND WALL ADAPTER MOUNT / MONTAGE AVEC JOINT D'ARTICULATION ET ADAPTATEUR MURAL

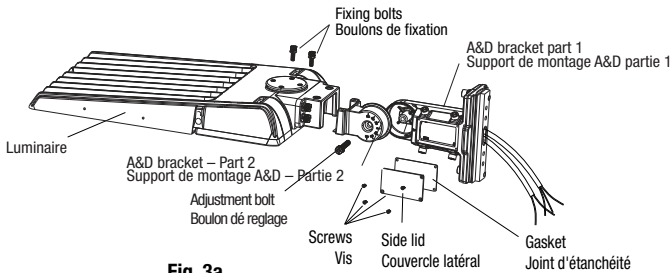

Fig. 3a

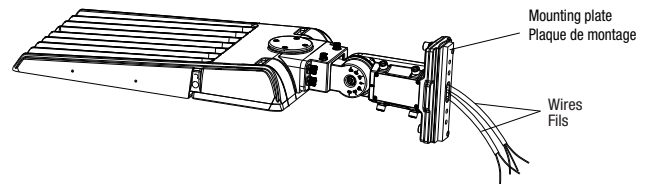

Fig. 3b

Fig. 3.1 ADJUSTABLE SLIP FITTER MOUNT & DIRECT MOUNT / MONTAGE AVEC JOINT D'ARTICULATION RÉGLABLE & MONTAGE DIRECT

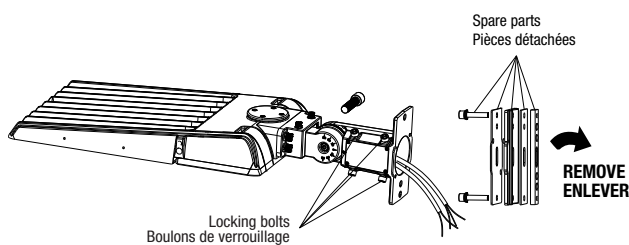

Fig. 3c

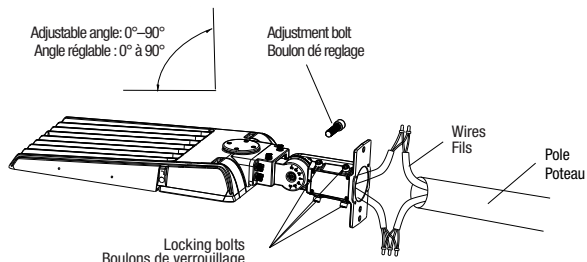

Fig. 3d

Fig. 3.2 DIRECT MOUNT / MONTAGE DIRECT

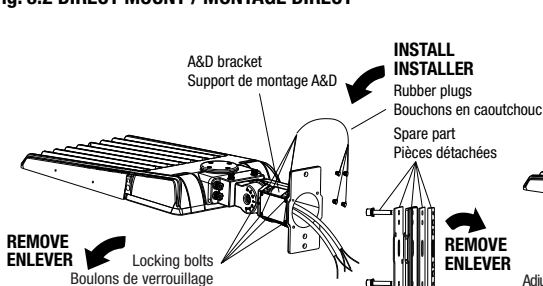

Fig. 3e

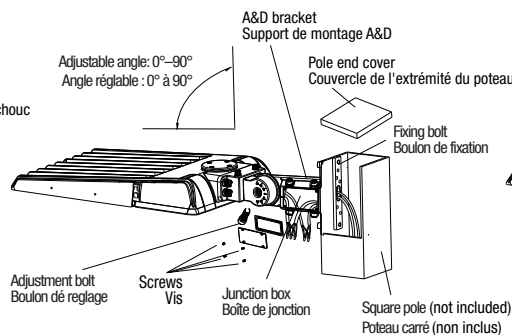

Fig. 3f

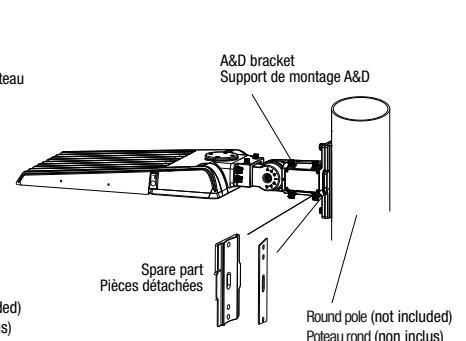

Fig. 3g

Installation Instructions / Notice de montage

STRAIGHT ARM MOUNT (Fig. 5)

The luminaire can be mounted on a square pole or a round pole.

1. Run the luminaire wires through the straight arm (Fig. 5a).
2. Install the straight arm on the luminaire by sliding it in the mounting bracket. Secure the straight arm on the luminaire with the two fixing bolts (Fig. 5a and Fig. 5b).
3. Drill the appropriate mounting holes in the pole.
4. Install the straight arm to square pole with the mounting plate and bolts (Fig. 5c).
5. Open the arm cover and feed power wires inside the pole. (Fig. 5c).
6. Make electrical wire connections and put wires into the pole (see ELECTRICAL CONNECTIONS in Fig. 6).
7. Close the arm cover of the luminaire (Fig. 5c).
- NOTE:** For round pole installation, use the adapting plate.
8. Turn on the power.

MONTAGE SUR BRAS DROIT (Fig. 5)

Le luminaire peut être monté sur un poteau carré ou un poteau rond.

1. Faire passer les fils dans le bras (Fig. 5a).
2. Installez le bras droit sur le luminaire en le faisant glisser dans le support de montage. Verrouiller le bras droit sur le luminaire à l'aide des deux boulons de fixation (Fig. 5a et Fig. 5b).
3. Percer les trous de fixation appropriés dans le poteau.
4. Installez la base du support de montage sur le poteau carré à l'aide de la plaque de montage et des boulons (Fig. 5c).
5. Ouvrez le couvercle du bras et faites passer les fils d'alimentation à l'intérieur du poteau. (Fig. 5c).
6. Effectuer les connexions des fils électriques et introduire les fils dans le poteau (voir CONNEXIONS ÉLECTRIQUES à la Fig. 6).
7. Fermez le couvercle du bras du luminaire (Fig. 5c).
- NOTE:** Pour l'installation sur poteau rond, utiliser la plaque d'adaptation.
8. Mettre sous tension.

Fig. 5 STRAIGHT ARM MOUNT / MONTAGE SUR BRAS DROIT

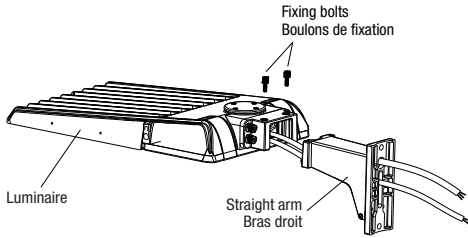

Fig. 5a

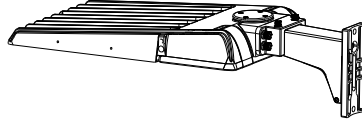

Fig. 5b

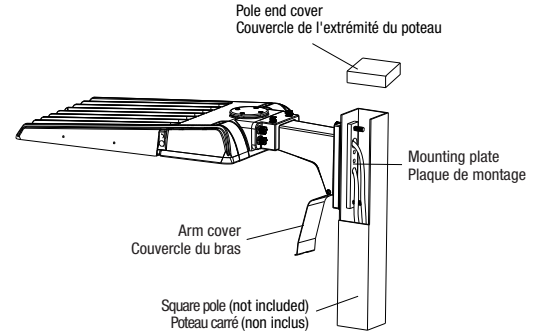
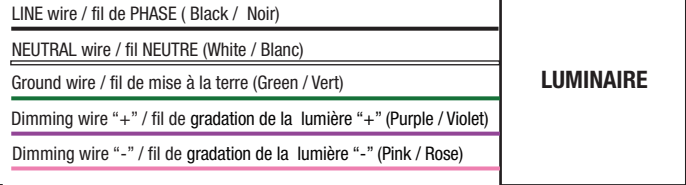
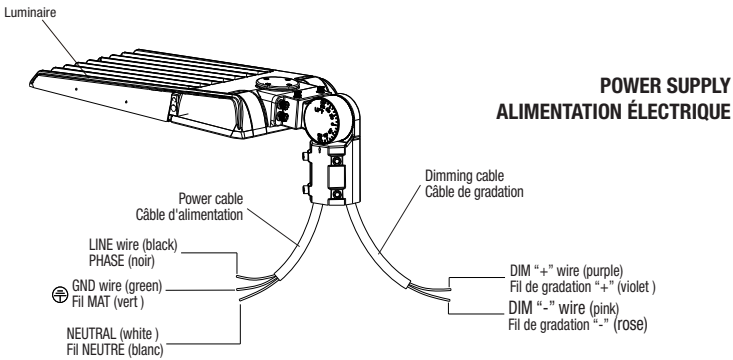

Fig. 5c

Fig. 6 ELECTRICAL CONNECTIONS / CONNEXIONS ÉLECTRIQUES



⚠ Cap the dimming wires when not used.
Isoler les fils de gradation lorsqu'ils ne sont pas utilisés.

Fig. 7 PHOTOCCELL INSTALLATION

1. Remove shorting cap from the socket.
2. Insert photocell into the socket and twist to lock it.

Fig. 7 INSTALLATION DE LA PHOTOCÉLULE

1. Retirer le capuchon de court-circuit de la prise.
2. Insérer la cellule photoélectrique dans la prise et la tourner pour la verrouiller.

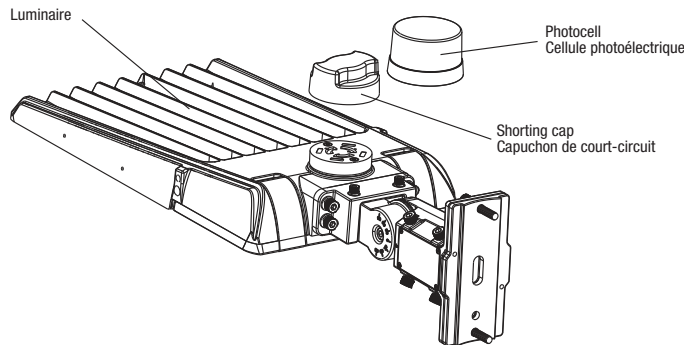

Installation Instructions / Notice de montage

Fig. 8 BIRD SPIKE INSTALLATION

1. Before installation, place the luminaire on a stable surface.
2. Install the bird spikes by securing the four screws (two on each side) of the luminaire.



Fig. 8 INSTALLATION DES PIQUES ANTI-OISEAUX

1. Avant l'installation, poser le luminaire sur une surface stable.
2. Installez les pics anti-oiseaux en fixant les quatre vis (deux de chaque côté) du luminaire.

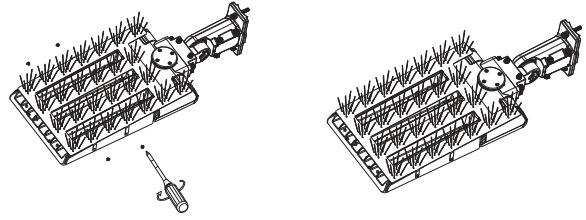

Fig. 9 GLARESHIELD INSTALLATION

- NOTE:** Glare shields may be installed on the front, back, or both the front and back of the luminaire.
2. Align the desired glare shield to the mounting location on face of the luminaire.
 3. Secure glare shield with four (4) included screws.

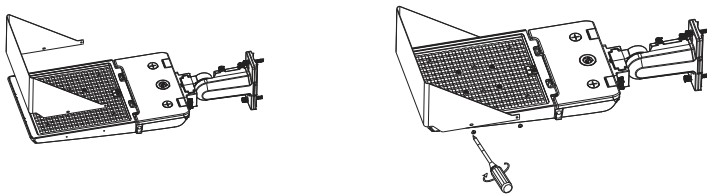

Fig. 9 INSTALLATION DE L'ÉCRAN ANTI-ÉBLOUISSEMENT

- Note:** Les écrans anti-éblouissement peuvent être installés à l'avant, à l'arrière ou à l'avant et à l'arrière.
2. Aligner l'écran anti-éblouissement sur l'emplacement de montage souhaité.
 3. Fixer l'écran anti-éblouissement à l'aide des quatre (4) vis incluses.

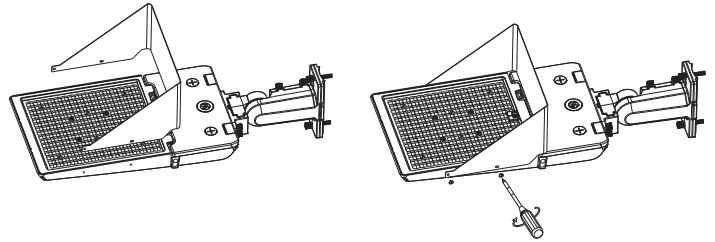

Fig. 10 FUNCTION ADJUSTMENT

1. Open the metal plug by turning it counterclockwise with a screwdriver, then slide the switches left or right to adjust the power and CCT selection switches (Fig. 9a).
 2. After adjusting the required control function, tighten the metal plug (Fig. 9a).
- Note:** For some models, the power selector is located inside the housing. Open the LED driver cover by releasing the latches and select the desired power value.

Fig. 10 RÉGLAGE DES FONCTIONS

1. Ouvrez le bouchon métallique en le tournant dans le sens inverse des aiguilles d'un montre à l'aide d'un tournevis, puis faites glisser les commutateurs vers la gauche ou la droite pour régler la puissance et la température de couleur (CCT) (Fig. 9a).
 2. Après avoir réglé la fonction de contrôle requise, resserrez le bouchon métallique (Fig. 9a).
- Remarque :** Pour certains modèles, le sélecteur de puissance est situé à l'intérieur du boîtier. Ouvrez le couvercle du pilote DEL en déverrouillant les loquets et sélectionnez la valeur de puissance souhaitée.

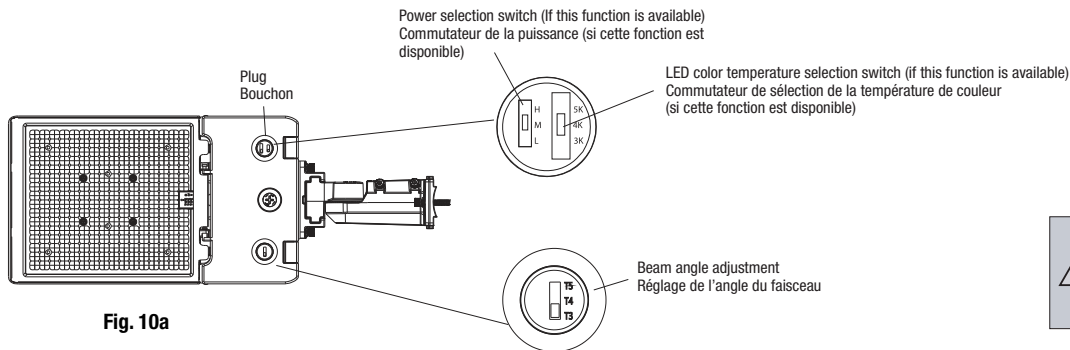

Fig. 10a

NOTE: PRODUCT FEATURES MAY NOT REFLECT YOUR EXACT MODEL AND ARE FOR REFERENCE PURPOSES ONLY.

NOTE: LES CARACTÉRISTIQUES DU PRODUIT SONT FOURNIES À TITRE INDICATIF SEULEMENT ET PEUVENT NE PAS REPRÉSENTER VOTRE MODÈLE EXACT.

Fig. 11 HIGH FREQUENCY OCCUPANCY SENSOR KIT KITOSI-EFS06R

1. Unscrew the metal plug counterclockwise using a screwdriver.
2. Screw the occupancy sensor into the socket. Do not overtighten.

Fig. 11 KIT CAPTEUR DE PRÉSENCE HAUTE FRÉQUENCE KITOSI-EFS06R

1. Dévisser le bouchon métallique dans le sens antihoraire à l'aide d'un tournevis.
2. Visser le capteur de présence dans la prise. Ne pas trop serrer.

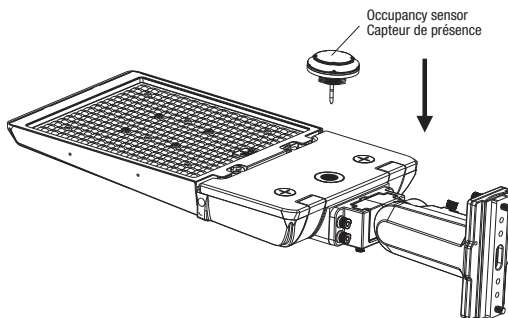

Installation Instructions / Notice de montage

CONTROL MODES

TIME: 30 s / 5 min / 15 min / 30 min

DIM: 10%–100%

MODE: A, B, C, D, E

FACTORY SETTING: TIME – 10 min, DIM – 50%, MODE – C

This sensor controlled and programed by a remote controller.

When you are setting the MODE, DIM level and TIME delay, each time you press the button, the light will blink twice to indicate the setup succeeded. The sensor will not respond during blink.

The sensor has 5 selectable modes, each of which has preset parameter settings.

Once the mode is selected, you have the ability to further customize the DIM level and delay TIME settings.

TESTING

To verify that the sensor control function is operating correctly, please follow the instructions below:

1. Press the "TEST" button on the remote control.

The light will turn ON at 100% when occupancy is detected.

2. After 5 seconds, the light will dim to the preset DIM level.

3. The light will turn OFF if no occupancy is detected within an additional 3 seconds.

MODE A

1. The light turns OFF when ambient light is > 100 lux.

2. The light turns ON at the DIM level when ambient light is < 100 lux.

3. The light switch to 100% (full-on) when occupancy is detected.

4. After the preset TIME delay, the light dims back to the DIM level.

MODE B

1. The light turns OFF when ambient light is > 100 lux.

2. The light turns ON at 100% (full-on) when ambient light is < 100 lux and occupancy is detected.

3. After the preset TIME delay, the light dims to the DIM level.

3. The light turns OFF if no occupancy is detected within an additional ½ TIME.

MODE C

1. The ambient light sensor is disabled.

2. The light turns ON at 100% (full-on) when occupancy is detected.

3. After the preset TIME delay, the light dims to the DIM level.

4. The light turns OFF if no occupancy is detected within an additional ½ TIME.

MODE D

1. The light turns OFF when ambient light is > 100 lux.

2. The light turns ON at the DIM level when ambient light is < 100 lux and occupancy is detected.

3. The light turns OFF after the preset TIME delay.

MODE E

This mode allows visual adjustment to select the desired DIM level

(0% / 10% / 30% / 50% / 75% / 100%).

1. If DIM is set to maximum (100%), the light turns ON at 100% output.

2. If DIM is set to minimum (0%), the light remains OFF.

MODES DE CONTRÔLE

TEMPS : 30 s / 5 min / 15 min / 30 min

ATTÉNUATION DE LA LUMIÈRE : 10 % – 100 %

MODE : A, B, C, D, E

RÉGLAGE D'USINE : TEMPS – 10 min, ATTÉNUATION – 50 %, MODE – C

Ce capteur est contrôlé et programmé par une télécommande.

Lorsque vous configurez le MODE, DIM et TIME, à chaque fois que vous pressez un des boutons sur la télécommande, l'indicateur lumineux clignotera deux fois afin d'indiquer que la configuration est réussie. Le capteur ne réagira pas pendant le clignotement.

Le capteur dispose de 5 modes configurables, chacun avec des paramètres prédéfinis.

Une fois le mode sélectionné, il est possible de personnaliser davantage le niveau DIM et le temps de délai (TIME).

TESTER

Afin de vérifier que la fonction de détection du capteur fonctionne normalement, veuillez suivre les instructions ci-dessous:

1. Appuyez sur le bouton TEST de la télécommande.

Le luminaire s'allume à 100 % lorsqu'une présence est détectée.

2. Après 5 secondes, la lumière s'atténue au niveau DIM réglé.

3. La lumière s'éteint si aucune présence n'est détectée après 3 secondes supplémentaires.

MODE A

1. La lumière s'éteint lorsque la luminosité ambiante est > à 100 lux.

2. La lumière s'allume au niveau DIM lorsque la luminosité ambiante est < à 100 lux.

3. La lumière passe à 100 % (pleine intensité) lorsqu'une présence est détectée.

4. La lumière revient au niveau DIM une fois le délai TIME écoulé.

MODE B

1. La lumière s'éteint lorsque la luminosité ambiante est > à 100 lux.

2. La lumière s'allume au niveau DIM lorsque la luminosité ambiante est < à 100 lux et qu'une présence est détectée.

3. La lumière passe au niveau DIM une fois le délai TIME écoulé.

4. La lumière s'éteint si aucune présence n'est détectée après la moitié (½) du délai TIME supplémentaire.

MODE C

1. Le capteur de luminosité ambiante est désactivé.

2. La lumière s'allume à 100 % (pleine intensité) lorsqu'une présence est détectée.

3. La lumière passe au niveau DIM une fois le délai TIME écoulé.

4. La lumière s'éteint si aucune présence n'est détectée après la moitié (½) du délai TIME supplémentaire.

MODE D

1. La lumière s'éteint lorsque la luminosité ambiante est > à 100 lux.

2. La lumière s'allume au niveau DIM lorsque la luminosité ambiante est < à 100 lux et qu'aucune présence n'est détectée.

3. La lumière s'éteint une fois le délai TIME écoulé.

MODE E

Ce mode permet un ajustement visuel afin de sélectionner le niveau DIM souhaité

(0 % / 10 % / 30 % / 50 % / 75 % / 100 %).

1. Si le DIM est réglé au maximum (100 %), la lumière s'allume à 100 % d'intensité.

2. Si le DIM est réglé au minimum (0 %), la lumière demeure éteinte.

Installation Instructions / Notice de montage

Fig. 12 REMOTE CONTROL RM51 FOR MOTION SENSORS / TÉLÉCOMMANDE RM51 POUR DÉTECTEURS DE MOUVEMENT

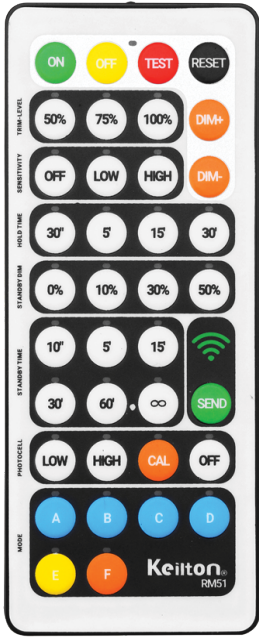

⚠ Maximum distance between the luminaire and the remote control is 20 ft.
La distance maximale entre le luminaire et la télécommande est de 20 pieds.

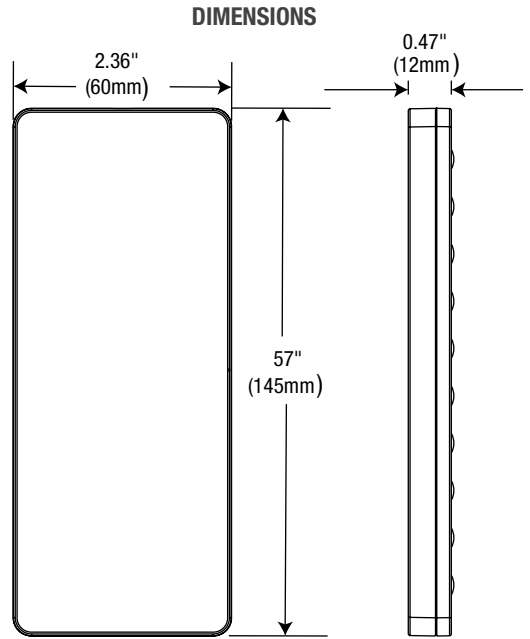

INSTRUCTIONS

	Turns luminaire ON / OFF
	Test the sensor detection effective range. Test mode will last 5 mins then return to previous setting. Test mode will hold time 2 seconds SOL 50% and standby time 2 seconds.
	Restores factory settings. See luminaire spec. sheet for factory setting details.
	Dim up / down the luminaire luminosity manually, smooth dimming if holding dimming button.
	Set Maximum threshold value (Default = 100%).
	Set sensitivity (detection range) OFF (No occupancy) / LOW(50%) / HIGH (100%) (Default = HIGH).
	Set hold time (Time of no occupancy after which luminaire goes to stand by) 30s / 5min / 15min / 30min (Default = 5min).
	Select any standby dim level 0 / 10 / 30 / 50% (Default = 50%).
	Stand by time 10s / 5min / 15min / 30min / 1h / ∞ (means the stand-by time is infinite and the luminaire is effectively controlled by the daylight sensor) (Default = 30min).
	Set daylight Threshold LOW (1fc), HIGH (50fc) CAL (measure and save current environment Lux value, OFF (Default = Disabled).
	4 Programmable Mode A / B / C / D to save settings.
	Mode E allows visual adjustment to choose the desired dimming level.
	Mode F Daylight Harvesting mode allows continuous dimming to maintain target light level.
	Send settings to sensor.

Memory Mode (Commissioning)

To begin commissioning, follow the steps below:

1. Select either A, B, C, D.
2. Indicator lights on the remote will flash to indicate the current saved settings.
3. Settings can be configured by pressing appropriate buttons in the highlighted gray area of the remote.
(TRIM-LEVEL, SENSITIVITY, HOLD TIME, STANDBY DIM, STANDBY TIME, and PHOTOCELL). Review selected settings and make changes as necessary.
4. Point IR remote to desired luminaire for configuration and press 'SEND'.
5. If configuration is successful, luminaire will flash two times suggesting settings are saved. Any parameter change to the current saved settings on A to F will override previous settings and will be automatically saved on the remote. If configuring multiple luminaires, select the configured memory mode A to E then follow steps 4 and 5.B

*** E Mode allows visual adjustment to choose the desired dimming level.

Continuous Adjustment Mode or Daylight Harvesting (F Mode)

Enables dimmability in response to daylight availability

1. Point IR remote to desired luminaire.
2. Press 'ON' then press DIM+ or DIM- to adjust dimming level.
3. Press 'F', indicator lights on the remote will indicate current saved settings.
Note: only TRIM-LEVEL, SENSITIVITY, and HOLD TIME can be selected for Daylight Harvesting settings.
4. Review selected settings and make changes as necessary.
5. If configuration is successful, luminaire will flash twice to confirm setting saved.
If configuring multiple luminaires, select the configured Daylight Harvesting settings then follow steps 4 and 5.

INSTRUCTIONS

	Allume / éteint le luminaire
	Test de la portée d'efficacité de la détection du capteur. Le mode test durera 5 min., puis reviendra au réglage antérieur. Le mode TEST maintiendra le temps 2 secondes SDL 50 % et le temps de veille 2 sec.
	Rétablit les réglages d'usine. Voir la fiche technique du luminaire pour les détails des réglages d'usine.
	Augmentation ou diminution manuelle de la luminosité, gradation graduelle en maintenant enfoncé le bouton de gradation.
	Règle la valeur maximale du seuil (par défaut, 100 %).
	Réglage de la sensibilité (portée de détection). OFF (PIR OFF, inscrire la fonction PC ON/OFF) BASSE (50 %) / ÉLEVÉ (100 %) (par défaut, 100 %).
	Réglage du temps d'attente après lequel le luminaire passera en mode de veille (30s / 5 min / 15min / 30min (par défaut, 5min).
	Sélectionner n'importe quel niveau de gradation en mode veille 0 / 10 / 30 / 50 % (par défaut, 50 %).
	Temps de veille 10s / 5min / 15min / 30min / 1hr / ∞ (indique que le temps de veille est infini et que le luminaire est effectivement contrôlé par le détecteur de lumière du jour) (par défaut 30min).
	Règle le seuil de lumière du jour BAS (1fc), HAUT (50fc) CAL (mesure et sauvegarde de la valeur Lux de l'environnement actuel) OFF, (par défaut = désactivé).
	4 Mode programmable A / B / C / D pour sauvegarder les réglages.
	Le mode E permet un réglage visuel pour choisir le niveau de gradation souhaité.
	Le mode F permet une gradation continue pour maintenir le niveau d'éclairage cible.
	Envoie les réglages au détecteur.

Mode mémoire (mise en service)

Pour déclencher la mise en service, suivez les étapes ci-dessous :

1. Sélectionner A, B, C, D.
2. Les voyants lumineux sur la télécommande clignoteront pour indiquer les réglages actuels sauvegardés.
3. Les réglages peuvent être configurés en appuyant sur les boutons appropriés dans la portion en surbrillance grise de la télécommande.
(SEUIL D'AJUSTEMENT, SENSIBILITÉ, TEMPS D'ATTENTE et PHOTOCELLULE). Vérifier les réglages sélectionnés et les modifier, au besoin.
4. Pointer la télécommande infrarouge sur le luminaire désiré pour le configurer, et appuyer sur "SEND" (ENVOYER).
5. Si la configuration est réussie, le luminaire clignotera deux fois, indiquant que les réglages sont sauvegardés.
Tout changement aux réglages actuels sauvegardés de A à F remplacera les réglages antérieurs et ils seront sauvegardés automatiquement sur la télécommande.
Dans le cas d'une configuration de multiples luminaires, sélectionner le mode de mémoire configuré de A à E et reprendre les étapes 4 et 5.

Mode de réglage continu ou récolte de la lumière du jour (mode F)

Permet la gradation en réaction à la disponibilité de la lumière du jour

1. Pointer la télécommande infrarouge sur le luminaire désiré.
2. Appuyer sur "ON", puis appuyer sur DIM+ ou DIM- pour régler le niveau de gradation.
3. Appuyer sur "F", les voyants lumineux sur la télécommande indiqueront les réglages actuels sauvegardés.
Note : seules les fonctions SEUIL D'AJUSTEMENT, SENSIBILITÉ et TEMPS D'ATTENTE peuvent être sélectionnées pour les réglages de récolte de la lumière du jour.
4. Vérifier les réglages sélectionnés et modifier, au besoin.
5. Si la configuration est réussie, le luminaire clignotera deux fois, indiquant que le réglage est sauvegardé.
Dans le cas d'une configuration de multiples luminaires, sélectionner les réglages configurés de récolte de la lumière du jour, puis reprendre les étapes 4 et 5.